

xella



Symbolbild

Ytong Porenbeton

# Rohbauset für Einzel- und Doppelgarage

**YTONG**

# NUTZEN SIE ALLE VORTEILE VON YTONG PORENBETON FÜR IHRE GARAGE!

Sie haben das Eiskratzen im Winter satt, möchten Ihr Auto das ganze Jahr über gut geschützt wissen oder

benötigen einfach nur zusätzlichen Stauraum für Ihre Gartengeräte?

Mit einer Garage aus Ytong genießen Sie und Ihr Auto Schutz und Komfort.



**KEIN EISKRATZEN**



**BESTER BRANDSCHUTZ**

REI-M 90



**RASCHE BE- & VERARBEITUNG**

Einfache Oberflächenbehandlung

## Rohbau-Paket

43,75 m<sup>2</sup> Verbundstein gelb  
Objekt 250 mm (PV2-0,4)  
inkl. Attikasteine

5x25 kg Dünnbettmörtel Ytong  
Fix N

1 Stk. Sturz tragend  
3000 x 250 x 250 mm

1 Stk. Sturz tragend  
1300 x 250 x 250 mm

20 lfm Deckenrost-Verblend-  
Elemente

16 Stk. Unterlagsstreifen  
1200 x 100 x 10 mm

16,65 m<sup>2</sup> Ytong Deckenelemente  
4,0 kN/m<sup>2</sup>, D=240 mm

1 Stk. Transport Bordsteinkante

1 Stk. Abladen der Decke auf  
dem Mauerwerk

inkl. Werkzeugset bestehend  
aus Plankelle, Widasäge,  
Schleifbrett, Gummi-  
hammer & Kübel

Material ohne Arbeitsleistung.

Bitte beachten Sie auch die weiteren Hinweise auf der Rückseite.

## EINZELGARAGE

3,30 x 6,00 x 2,97 m



Kosten sparen mit Dünnputz-System.

### Weiters erforderlich (nicht inkludiert):

- Fundierung u. Bodenplatte
- Abdichtarbeiten
- Ansetzmörtel
- Fenster & Garagentor
- Verputzarbeiten
- Attikaausbildung
- Flachdachaufbau mit Gefälledämmung, Abdichtung, Schutzvlies, Bekiesung und Entwässerung

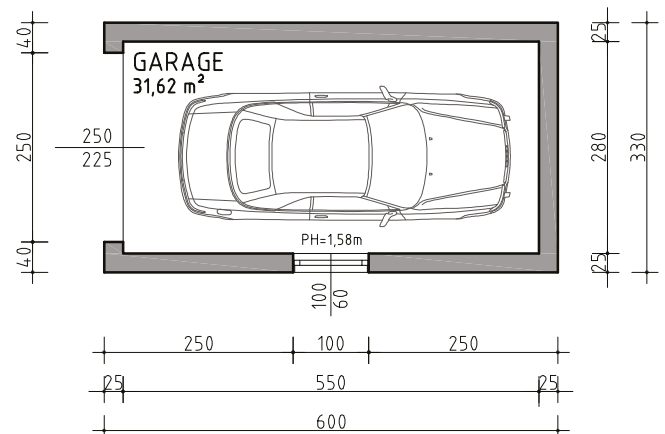
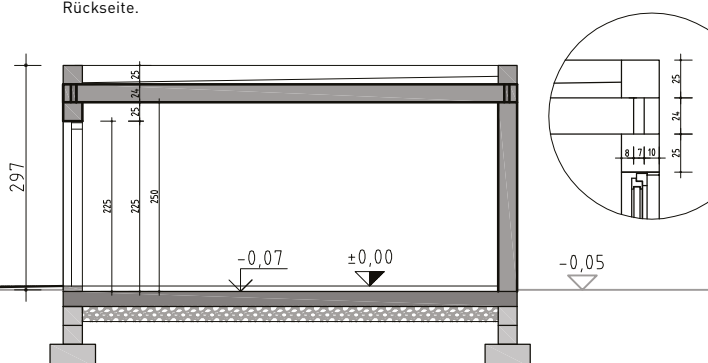

# DOPPELGARAGE

6,00 x 6,00 x 2,97 m

## Rohbau-Paket

50 m<sup>2</sup> Verbundstein gelb  
Objekt 250 mm (PV2-0,4)  
inkl. Attikasteine

6x25 kg Dünnbettmörtel Ytong  
Fix N

2 Stk. Sturz tragend  
1300 x 250 x 249 mm

17,5 lfm Deckenrost-Verblend-  
Elemente

20 Stk. Unterlagsstreifen  
1200 x 100 x 10 mm

31,84 m<sup>2</sup> Ytong Deckenplatten  
4,0 kN/m<sup>2</sup>, D=240 mm

1 Stk. Transport Bordsteinkante

1 Stk. Abladen der Decke auf  
dem Mauerwerk

inkl. Werkzeugset bestehend  
aus Plankelle, Widadsäge,  
Schleifbrett, Gummi-  
hammer & Kübel

Material ohne Arbeitsleistung.  
Bitte beachten Sie auch die weiteren Hinweise auf der  
Rückseite.



Kosten sparen mit Dünnputz-System.

### Weiters erforderlich (nicht inkludiert):

- Fundierung u. Bodenplatte
- Abdichtarbeiten
- Ansetzmörtel
- Stahlbetonsturz  
6000 x 250 x 490 mm  
Konstruktionszeichnung inkl. Bewehrungsangaben  
kann auf Wunsch zur Verfügung gestellt werden.
- Fenster & Garagentor
- Verputzarbeiten
- Attikaausbildung
- Flachdachaufbau mit Gefälledämmung, Abdichtung,  
Schutzvlies, Bekiesung und Entwässerung

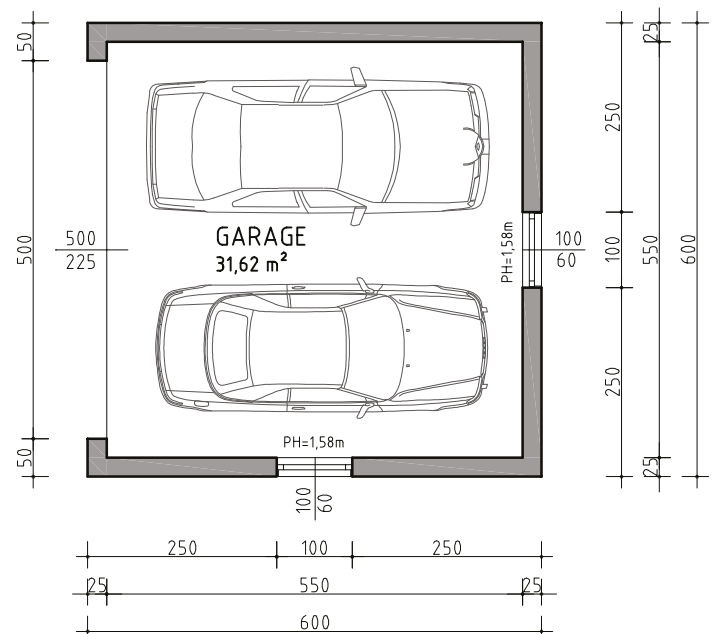
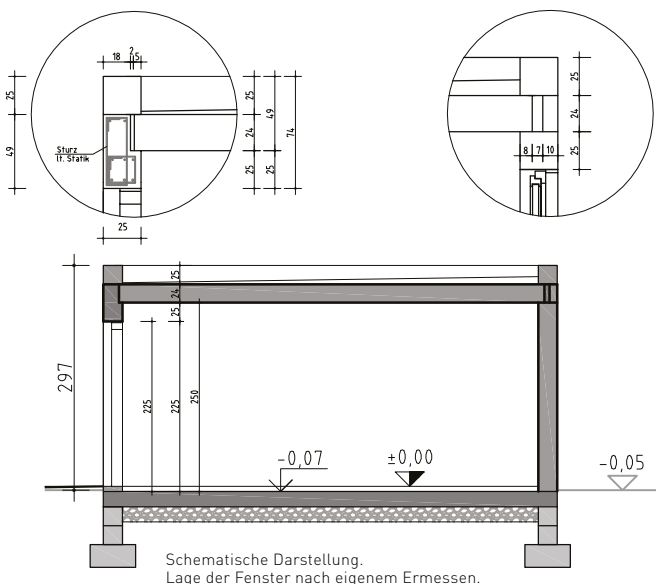

## Xella Porenbeton Österreich GmbH

Wachaustraße 69  
3382 Loosdorf / NÖ

Telefon +43 2754 / 63 33 - 0  
Ytong-at@xella.com  
www.xella.at

Ihr Ansprechpartner:

### Hinweise:

Das Rohbauset beinhaltet die oben angeführten Materialien ohne Arbeitsleistung.  
Vor dem Abladen der Decke muss der Rohbau abgeschlossen, also alle Wände inkl. Stürze errichtet und der Mörtel ausgehärtet sein. Beim Abladen müssen zwei Helfer bauseits beigelegt werden.

Für eine problemlose Anlieferung bitten wir Sie sicherzustellen, dass die Baustellen mit Schwerlastzügen (bis 40 t) befahrbar sind. Ist dieses nicht zu gewährleisten, erfolgt die Anlieferung nur so weit, wie dies mit vorerwähnten Fahrzeugen auf geeigneten und festen Zufahrten möglich ist. Bitte stellen Sie auf Ihrer Baustelle eine für die Anlieferung angemessen große, planebene und befestigte Fläche sicher, die mit unseren Anlieferungsfahrzeugen sicher zu erreichen ist. Bitte beachten Sie hierbei auch unsere Allgemeinen Verkaufs- und Leistungsbedingungen. Sollte es zu Wartezeiten, z.B. aufgrund von nicht geeigneten örtlichen Gegebenheiten, kommen, werden diese pro angefangener 1/2 Stunde mit je € 62,70 exkl. MwSt. gesondert in Rechnung gestellt.

Diese Broschüre wurde von Xella Porenbeton Österreich GmbH herausgegeben. Wir beraten und informieren in unseren Druckschriften nach bestem Wissen und dem neuesten Stand der Technik bis zum Zeitpunkt der Drucklegung. Da die Verwendung von Porenbetonteilen Normen und Zulassungsbescheiden unterliegt und diese Änderungen unterworfen sind, bleiben die Angaben ohne Rechtsverbindlichkeit. Eine Abstimmung mit den regional geltenden Bestimmungen und die statische Überprüfung sind in jedem Einzelfall durch den Planer notwendig.

Ytong® ist eine eingetragene Marke der Xella Gruppe.

The logo for Xella, featuring the word "Xella" in a bold, blue, sans-serif font. The letter "X" is stylized with a blue diagonal line through it.